

Manufacturer of Cutting and Drilling tools

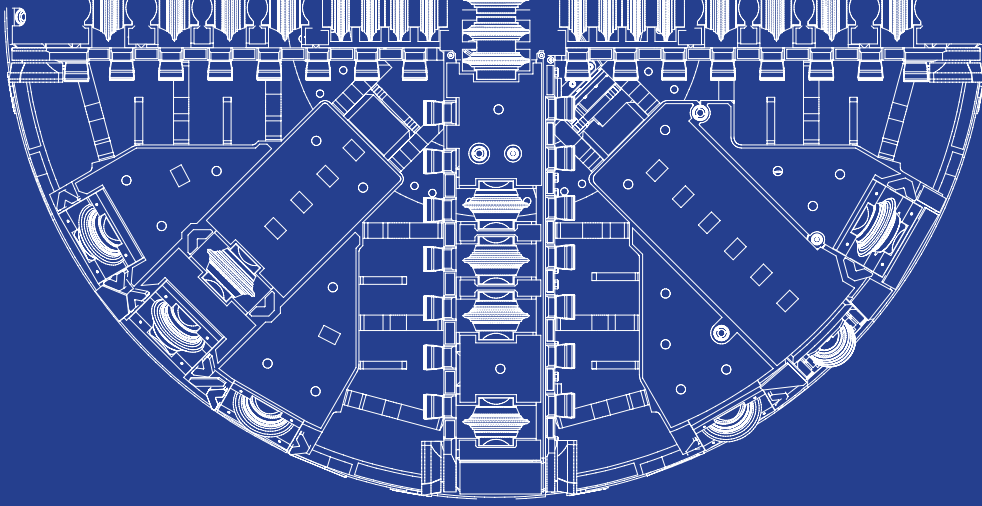



# ALMASE SAZ

## درباره ما:

الماسه ساز اولین و بزرگترین تولیدکننده انحصاری ابزارهای براده برداری از نوع کاربیدی در ایران است. با استفاده از آخرین تحولات تکنولوژی در دنیا و بهره‌برداری از دانش فنی برتر آلمان، الماسه ساز وسیعترین مجموعه ابزار براده‌برداری را در ایران تولید می‌کند. این ابزار شامل: الماسه های قابل تعویض، جوشی، ابزار معدن و حفاری از نوع کاربید تنگستن و غیره می باشد.

این کارخانه تشکیل شده از کارگاه های مخلوط کردن پودر، پرس کاری، سخت کاری، سنگ زنی، پوشش از طریق PVD و ماشینکاری و قالب سازی که در آن از ماشین‌آلات دقیق استفاده شده است. کنترل کیفیت مهمترین بخش تولید است، به همین دلیل الماسه ساز یکی از بزرگترین و پیشرفته ترین آزمایشگاه ها را در ایران ساخته و آن را با دقیق ترین و حساسترین دستگاه های ساخت آلمان مجهز کرده است. با این کارائی الماسه ساز قادر است که کیفیتی بسیار عالی و قابل رقابت در سطح بین‌المللی را متداوماً تضمین نماید.

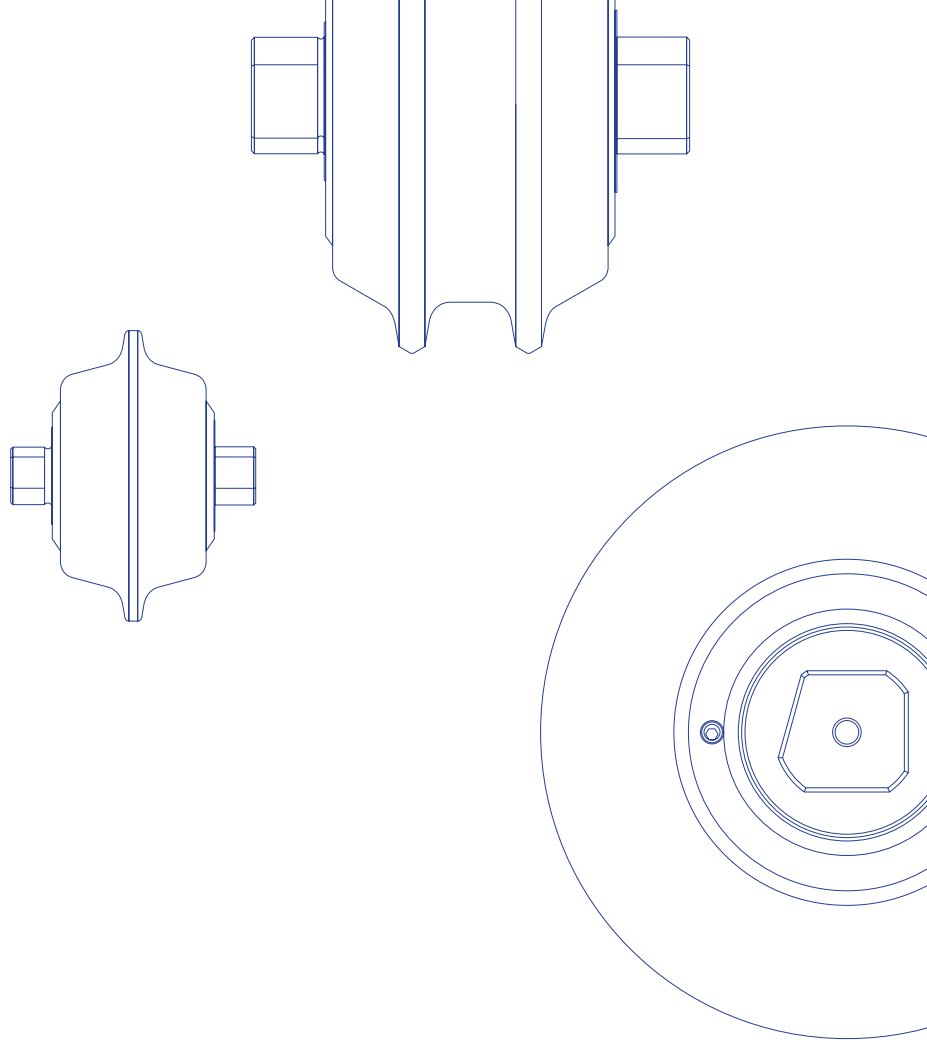

### توانایی‌های شرکت الماسه ساز:

بزرگترین تولیدکننده انواع ابزارهای برشی و مته‌های حفاری درخاورمیانه اولین صادر کننده ابزار الماسه و هلدرد به آلمان در تاریخ صنعت ایران مجهز به مدرنترین ماشین آلات تولیدی با داشتن امکانات آزمایشگاهی وسیع در اندازه‌گیری، آزمایشهای مکانیکی، متالوگرافی، کنترل کیفی و غیره با دانش فنی تحت لیسانس کنامتال هرتل آلمان.

### تولیدات ما عبارتند از :

- 1 الماسه های تعویض شو (استاندارد و مخصوص)
- 2 الماسه های جوشی (استاندارد و مخصوص)
- 3 هلدردهای تراشکاری (خارجی و داخلی) شامل: سوراخکاری، شیارزنی، پیچ‌بری و برش
- 4 هلدردهای فرزکاری شامل: کف تراش، بغل تراش، پولکی
- 5 انواع ابزارهای سوراخکاری (مته های الماسه تعویض شو ابزار مخصوص)
- 6 انواع بوشهای کاربرد تنگستن و قطعات سایشی و آبندهای مکانیکی
- 7 قالبهای کشش سیم، انواع سنبه های اکستروژن
- 8 ابزارهای حفاری و معدن، مته های حفاری و ابزارهای آسیابی و کلیه ابزارها و دیسک کاترهای مورد استفاده روی TBM
- 9 الماسه ساز ابزارهای مخصوص را بنا به درخواست مشتری و مطابق با نقشه ها و یا نمونه های ارائه شده تولید می نماید.  
(مهندسی معکوس)
- 10 مشتریانی ما عمدتاً شامل لیست زیر می باشند ولی محدود به این صنایع نیستند:
- 11 کلیه صنایع خودروسازی
- 12 تولیدکنندگان ماشین آلات صنعتی
- 13 تولیدکنندگان محصولات صنعتی به روش براده برداری
- 14 صنایع فولاد، ذوب آهن و ماشین کاری فلزات دیگر
- 15 صنایع معدن و حفاری و مترو و سد سازی و پالایشگاهی

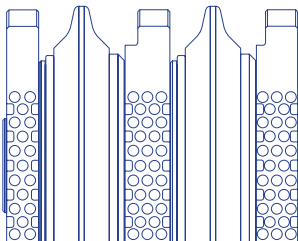

## محصولات و خدمات الماسه ساز:

### 1 فرزکاری

فرزهای تعویض شو با روکش، بدون روکش، فرزهای کف تراش، انگشتی، بغل تراش، خشن تراش، با الماسه های تعویضی و دقت های بالا دارای این قابلیت می باشند که کلیه نیازهای فرزکاری را تأمین نمایند.

### 2 مته های مخصوص الماسه ساز

مته های سوراخکاری و یو دریل سر تعویض شو.

مجموعه مته های الماسه ساز، پیشرو صنعت مته سازی در خاورمیانه، با قابلیت سوراخکاری تا حداکثر ۵ برابر قطر خود، جوابگوی کلیه نیاز های مته کاری شما با کیفیت غیر قابل تصور می باشد.

### 3 الماسه های پیچبری

ابزارهای پیچبری الماسه ساز شامل گیرنده های مخصوص رو تراش در حالت مستقیم و زاویه دار، و نیز شامل گیرنده های طویل برای پیچزنی داخل با زیر سری و یا بدون زیر سری برای قلاویزنی می باشد. این ابزار بصورت راست گرد و چپ گرد عرضه می شوند. با استفاده از زیر سری های مختلف زاویه تمایل الماسه را می توان تغییر داد، در نتیجه ساخت پیچ با زوایای مختلف امکان پذیر خواهد بود.

### 4 الماسه های جوشی:

الماسه های جوشی جهت ماشین کاری قطعات مختلف استفاده می شوند و در انواع مختلف بریز شده با گریدهای متنوع به شکل های مورد نظر تیزکاری و با هلدراهای خاص که اقتصادی تر هستند مورد استفاده قرار می گیرند.

### 5 دوزه های کشش:

الماسه ساز با در اختیار داشتن مجموعه ای از بهترین ماشین آلات، قادر به ساخت دوزه ها و قالب های کشش در حالت های شکل دهی سرد و گرم می باشد. این دوزه ها شامل سنبه و ماتریس، الماسه های مخصوص تولید، حدیده های کشش و همچنین الماسه های فرسایشی برای تولید پروفیل، با تنوع گرید بسیار زیاد می باشند.

### 6 ماشین کاری چوب:

اصولاً بعلت سرعت های برشی بالا و نیز تغییرات ناگهانی زیاد در نیروهای برش، برای ماشین کاری چوب های نرم از تیغ اره ها و یا ابزارهایی با لبه کاربیدی الماسه ساز در این زمینه و در کار برش نئوپان و کامپوزیت ها کاربرد بسیار زیادی دارند.

### 7 ابزارهای حفاری:

ابزارهای حفاری الماسه ساز با تافنس بالا و مقاومت در برابر ضربه امکان عملیات حفاری در معادن و آسفالت و تونل های مترو را فراهم می سازند. این ابزار در انواع مته های حفاری و نوک های بسیار قوی جهت اره های دیسکی و سایر مصارف در خدمت صنعت حفاری کشور است.

### 8 دیسک کاتر:

دیسک کاترهای تولیدی شرکت الماسه ساز به منظور انجام عملیات حفاری برای مترهای بالای ۳۰۰ متر در شرایط سخت و در انواع مختلف (Single, Twin, Twin Center) تولید می شود.

### 9 بیت های حفاری:

این ابزارها در انواع ماشین های حفاری تمام مکانیزه (T.B.M) به منظور حفر تونل در شرایط مختلف در خدمت صنعت حفاری کشور می باشد.

## خدمات پوشش دهی:

شرکت الماسه ساز آماده ارائه خدمات پوشش های PVD حاوی عناصر تیتانیوم، کروم، آلومینیوم، سیلیسیوم، کربن و نیتروژن متشکل از ترکیبات TiN, CrN, TiAlN, CrAlN, TiSiN بصورت نیتریدی یا کربونیتریدی در قالب ساختارهای تک لایه، چند لایه، نانو لایه و نانو کامپوزیت در رنگ های طلایی، برنز، قهوه ای، نقره ای و خاکستری می باشد. همچنین ارائه خدمات پوشش دهی نانو ساختار به روش رسوب شیمیایی بخار CVD لایه های TiN, TiCN, TiC, Al<sub>2</sub>O<sub>3</sub> بر روی قطعات کاربیدی و قطعات با تحمل دمای ۱۰۰ درجه سانتی گراد.

## خدمات سنگزنی و تیزکاری و ماشینکاری:

انجام سنگزنی داخلی و بیرونی قطعات دوار فولادی و هاردمتالی و تیزکاری ابزارهای فرز و مته و ماشینکاری توسط دقیق ترین دستگاه های CNC پنج محور به صورت تیراژ با کمترین زمان.

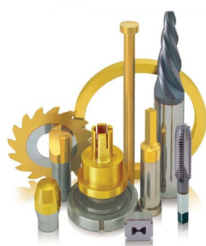
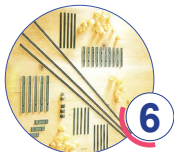
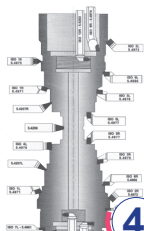
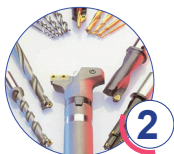







## ALMASE SAZ CUTTING GRADE

## گریدهای برشی الماسه ساز

کاربیدهای الماسه ساز Almasaz carbide	کاربیدهای مترادف Alternative grade	مقاومت سایشی Wear Resistance	چقرمگی Toughness	مواد قابل ماشینکاری Machinable materials	شرایط برش Cutting condition	تراشکاری Turning		سوراخکاری Drilling
						عمومی General	شیارزنی و برش Grooving & part off	
P10	P10 SB10 S1PS10T	01 05 10 15 20 25 30 35 40 45 50		فولادهای غیر آلیاژی، آلیاژی و پر آلیاژ و فولاد ریختگی Unalloy steel, alloy steel & high alloy steel & cast steel	تراشکاری ظریف (پرداختکاری) سرعت برشی زیاد و عمق برش و پیشروی کم Fine turning with high speed and reduce cutting depth & feed	●	●	
P20	P20 SB20 S30T			فولادهای غیر آلیاژی، آلیاژی و پر آلیاژ و فولاد ریختگی Unalloy steel, alloy steel & high alloy steel & cast steel	ماشینکاری متوسط حتی با براده برداری سبک و منقطع Medium machining, even with light interrupted cuts	●		
P25	P25 P2F, P25 S30T			فولادهای غیر آلیاژی، آلیاژی و پر آلیاژ و فولاد ریختگی Unalloy steel, alloy steel & high alloy steel & cast steel	ماشینکاری متوسط و سنگین در سرعتهای متوسط، پیشروی های بیشتر، براده برداری منقطع Medium & heavy machining at medium cutting speed, larger feed & interrupted cuts		●	
P30	P30 SB30 S30T			فولادهای غیر آلیاژی، آلیاژی و پر آلیاژ و فولاد ریختگی Unalloy steel, alloy steel & high alloy steel & cast steel	تراشکاری خشن تحت شرایط سخت و عمق برش متغیر برای ماشینکاری سطوح تخت و گرد For rough turning under difficult condition varying cutting depth for plane & round surface machining			●
P40	P40, GX SB40 S30T, S6			فولاد، فولاد ریختگی، آلیاژی و پر آلیاژ و چدن نرم Steel, cast steel & soft cast iron	برای تراشکاری خشن با سرعتهای برشی کم و مقاطع بزرگ براده در شرایط نامطلوب For rough burning at low speeds & with large chip sections under unfavourable condition	●		
GX	P40 SB40 S30T			فولاد، فولاد ریختگی، آلیاژی و پر آلیاژ و چدن نرم Steel, cast steel & soft cast iron	برای تراشکاری خشن با سرعتهای برشی کم و مقاطع بزرگ براده در شرایط نامطلوب For rough turning at low speeds & with large chip sections under unfavourable condition	●		
Hs0	K05 HB105 H1P			چدن، فولاد سخت کاری شده و آلیاژهای آلومینیوم - سیلیسیم، فلزات غیر آهنی، پلاستیکها و ..... Cast iron - hardened steel, Al - si alloys non - ferrous metals, plastics, .....	تراشکاری و سوراخکاری با سرعت برشی زیاد و پیشروی و عمق برش کم Finish turning and boring with high cutting speed & low feed & cutting depth	●		●
K05	K05 HB105 H1P			چدن خاکستری و چدن سفید، فولاد نرم، فلزات غیر آهنی و ..... Grey and chilled cast iron, non - ferrous metals, .....	تراشکاری و سوراخکاری با سرعت برشی متوسط تا زیاد Turning & drilling with medium to high cutting speed	●	●	●
Hs1	Km1 HB10 H10			چدن خاکستری و چدن سفید، فولاد نرم، فلزات غیر آهنی و ..... Grey and chilled cast iron, non - ferrous metals, .....	تراشکاری و سوراخکاری با سرعت برشی متوسط تا زیاد Turning & drilling with medium to high cutting speed	●	●	●
Km1	Km1 HB10 H10			چدن خاکستری و چدن سفید، فولاد نرم، فلزات غیر آهنی و ..... Grey and chilled cast iron, non - ferrous metals, .....	تراشکاری و سوراخکاری با سرعت برشی متوسط تا زیاد Turning & drilling with medium to high cutting speed	●	●	●
Hs2	K20 HB20 H13A			آلیاژهای مقاوم حرارتی و آلیاژهای تیتانیوم Heat resistant and titanium alloys	تراشکاری و سوراخکاری با سرعت برشی متوسط تا زیاد Turning & drilling with medium to high cutting speed			●
K20	KMF HB20 H13A			آلیاژهای مقاوم حرارتی و آلیاژهای تیتانیوم Heat resistant and titanium alloys	خشن کاری مواد چدنی با سرعت برشی ملایم و پیشروی زیاد Roughing of cast iron materials under moderate speeds and high feed			●
Hs3	K20, KMF HB30 H10F, H20			آلیاژهای مقاوم حرارتی مخصوص، چدن سفید و فولاد تمپره با سرعت برشی پایین Special high heat resistant alloys chilled iron & tempered steels with low cutting speeds	خشن کاری مواد چدنی با سرعت برشی ملایم و پیشروی زیاد Roughing of cast iron materials under moderate speeds and high feed	●		●
K30	K35 HB30 HB40			آلیاژهای مقاوم حرارتی مخصوص، چدن سفید و فولاد تمپره با سرعت برشی پایین Special high heat resistant alloys chilled iron & tempered steels with low cutting speeds	خشن کاری سنگین، شرایط نامطلوب، سرعتهای کم و پیشروی کم Heavy roughing unfavourable conditions, low speed & feeds		●	●
KMF	K35 HB30 HB40			آلیاژهای مقاوم حرارتی مخصوص، چدن سفید و فولاد تمپره با سرعت برشی پایین Special high heat resistant alloys chilled iron & tempered steels with low cutting speeds	خشن کاری سنگین، شرایط نامطلوب، سرعتهای کم و پیشروی کم Heavy roughing unfavourable conditions, low speed & feeds	●	●	●
Hs4	K35 HB30 HB40			آلیاژهای مقاوم حرارتی مخصوص، چدن سفید و فولاد تمپره با سرعت برشی پایین Special high heat resistant alloys chilled iron & tempered steels with low cutting speeds	خشن کاری سنگین، شرایط نامطلوب، سرعتهای کم و پیشروی کم Heavy roughing unfavourable conditions, low speed & feeds	●	●	
K35	HB30 HB40			آلیاژهای مقاوم حرارتی مخصوص، چدن سفید و فولاد تمپره با سرعت برشی پایین Special high heat resistant alloys chilled iron & tempered steels with low cutting speeds	برای تراشکاری و صفحه تراشی تحت شرایط نامطلوب For turning & planing slotting under unfavourable condition	●	●	

P Unalloy carbon steel, Alloy steel & cast steel, High alloy steel

M Stainless, Heat resistant steel & high heat resistant alloys

K Kinds of cast iron, Aluminium alloy, Titanium & alloy, Non - ferrous metal & ....

فولادهای کربنی غیر آلیاژی و ریختگی و فولادهای پر آلیاژ

فولادهای ضد زنگ و مقاوم حرارتی و فولادهای آلیاژی پر مقاومت در برابر حرارت

انواع چدن آلیاژهای آلومینیوم آلیاژ تیتانیوم فلزات غیر آهنی و ...



ALMASE SAZ

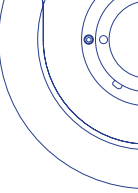
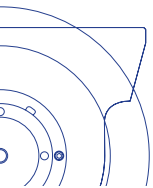

تولیدکننده انواع ابزارهای برشی و حفاری

☎ ۰۲۶۴۴۲۲۴۰۰۴ 📠 ۰۲۶۴۴۲۲۳۰۰۳

📍 ایران-استان البرز- شهرک صنعتی  
هشتگرد- فاز یک - خیابان یاس چهار

Manufacturer of cutting and drilling tools

☎ 02644224004 📠 02644223003

📍 4th Yas St, Phase 1, Hashtgerd  
industrial city, Alborz, Iran